



Jak odevzdat/vršit nefunkční materiál

Vozík na kontejnery, sloupek a police CC



Obsah tohoto dokumentu

Tento dokument obsahuje pokyny k vršení originálních nefunkčních vozíků na kontejnery, sloupků a polic CC.

Obsah

Odevzdání nefunkčního vozíku na kontejnery, sloupku a police CC
Jak vršit nefunkční vozíky na kontejnery CC
Jak vršit nefunkční sloupky na vozíky na kontejnery CC
Jak vršit nefunkční police na kontejnery CC

Poznámka:

- Je zapotřebí platné číslo LogLink včetně stavu materiálu (funkční nebo nefunkční). Objednávka LogLink musí odpovídat skutečnému materiálu, který bude dovezen do skladu.
- Vždy oddělte funkční a nefunkční materiál, nevršete na sebe oba druhy.
- Pokud nebude materiál vršen dle pravidel pro vršení v tomto dokumentu, musí CC balík odmítnout nebo účtovat poplatek za třídění materiálu.
- V případě problémů ve skladu, které nelze vyřešit na místě, je povinností zákazníka kontaktovat hlavní kancelář CC.

Chceme vám připomenout, že pro originální materiál CC platí všechny pokyny pro vršení. Tyto pokyny pro vršení se stanoví v souladu s pokyny v Zákoně o ochraně zdraví a bezpečnosti při práci. Tyto pokyny neplatí pro neoriginální materiál CC.



Odevzdání nefunkčního vozíku na kontejnery, sloupku a police CC

Zkontrolujte, zda má každý vozík na kontejnery CC čitelné identifikační číslo CC TAG5, kovový štítek CC a hák. Vozík na kontejnery CC bez čitelného štítku CC TAG5, bez kovového štítku CC nebo bez háku bude za všech okolností odmítnut.



Jak vršit nefunkční vozíky na kontejnery CC

Krok 1: Sejměte sloupky z vozíku.

Krok 2: Přesvědčte se, že je spodní vozík schopen unést příslušnou hmotnost a navršte na něj nejvýše 10 vozíků.

- Všechny značky CC TAG5 by měly být na stejné straně.
- Přesvědčte se, že pyramidy v rozích vozíku zapadají do rohových vodičů. Pokud tomu tak není, bude vozík nestabilní a nebude možné s ním bezpečně pohybovat.
- Pokud vozík nelze stohovat, umístěte vozík vzhůru nohama na stoh nefunkčních polic.

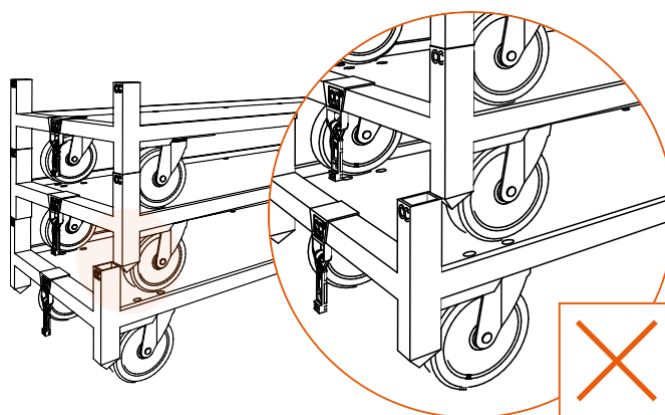

Poznámka:

Při stohování nefunkčních vozíků vždy stohujte sloupky odděleně.



Jak vršit nefunkční sloupky na vozíky na kontejnery CC

- Krok 1:** Vložte 4 funkční sloupky na funkční vozík.
- Krok 2:** Umístěte 2 funkční police k zesílení stohu. (1.1)
- Krok 3:** Navršte volně 146 oddělených nefunkčních sloupků na vozík. Použijte pravidlo $12 \times 12 + 2$. Umístěte 12 sloupků horizontálně a 12 sloupků vertikálně. Nahoru dejte 2 nefunkční sloupky navíc. (1.2.) Díky této metodě bude možné stoh snadno spočítat. Pokud stoh nepůjde spočítat, bude odmítnut.

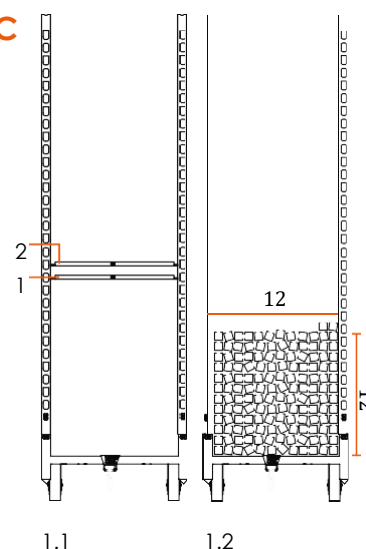

Jak vršit nefunkční police na kontejnery CC

- Krok 1:** Vložte 4 funkční sloupky na funkční vozík.
- Krok 2:** Navršte police zdola nahoru. Navršte na sebe nejvýše 30 nefunkčních polic.

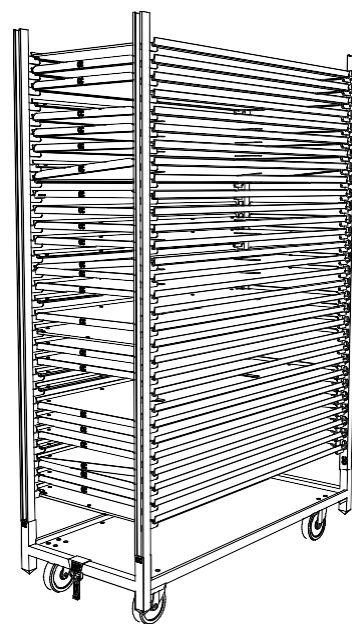

Pokud bylo vydáno více verzí standardizovaných postupů, anglická verze má přednost.